



EDENTA AG, Hauptstrasse 7, CH-9434 AU/SG – Switzerland
Tel.: +41 71 747 25 25 Fax: +41 71 747 25 50 e-mail: info@edenta.ch

DE Anwendungshinweise Head Master passiv:

Wurzelstift-Aufbausystem für den direkten Aufbau mit plastischem Füllmaterial. Vor Anwendung Systeme desinfizieren, spülen, trocknen und sterilisieren im Autoklav: Temperatur 134°C, Druck 2,1 bar, Zeit 5 min.

Ausführliche Aufbereitungsempfehlungen nach DIN EN ISO 17664 www.edenta.com

- endodontische Behandlung der Zahnwurzel
 - Entfernung der Wurzelfüllung
 - mit dem Erweiterer die Wurzel aufbereiten
 - Passbohrung bis zur geplanten Tiefe durchführen, Drehzahl: 500-1000 upm
 - Bohrtiefe durch Röntgenaufnahme oder Messung überprüfen mit Planfräser Wurzelstumpfoberfläche mit leichtem Druck (ca. 1 mm tief) glatt abtragen, (Drehzahl ca. 2000 upm)
- 3/4.a) mit Steckschlüssel Titanstift zur Kontrolle drucklos in den Wurzelkanal einführen
 - Wurzelkanal reinigen und desinfizieren
 - Kanal mit Zement füllen
 - Zement auf Stiftschaft auftragen
 - Titanstift in den Wurzelkanal vorsichtig einsetzen
- Kernaufbau mit plastischem Füllungsmaterial, z.B. Composite

GB Head Master passiv Instruction for Use:

For Direct Restoration With Plastic Filling Materials. System has to be disinfected, cleaned, dried and sterilised before the first use; with steam (autoclave), temperature of 134°C, pressure of 2.1 bar, exposure time 5 min.

Detailed recommendations for preparation in accordance with DIN EN ISO 17664 www.edenta.com

- Treat the root of the tooth endodontically.
 - Remove as much the filling of the root as possible.
 - With the root canal drill prepare the root.
 - Drill the canal to the desired depth. Recommended speed: approx. 500-1000 rpm.
 - Make sure the canal depth is determined by measurement or X-ray verification.
- The planing of the root surface, done with the root facer. Cutting depth: approx. 1 mm, Recommended speed: approx. 2,000 rpm, with little pressure.
- 3/4.a) As a test, insert the titanium post with the socket wrench, without pressure.
 - Clean and disinfect the root canal.
 - Fill the canal with cement.
 - Cover the post shank with cement.
 - Insert post slowly and carefully into the root canal.
- Shape and prepare the tooth with plastic material such as composites. Finally, build up the restoration.

FR Instructions d'utilisation Head Master passiv:

Pour restaurations directes à l'aide de matériaux d'obturation plastiques. Avant de les utiliser il est nécessaire de désinfecter les systèmes, de les nettoyer, de sécher et stériliser dans l'autoclave: température 134°C, pression 2,1 bar, durée: 5 min.

Les recommandations d'utilisation détaillées répondent à la norme DIN EN ISO 17664 www.edenta.com

- Effectuer le traitement endodontique de la racine.
 - Éliminer le matériau d'obturation radiculaire.
 - Préparer la racine à l'aide de l'élargisseur.
 - Réaliser le forage primaire jusqu'à la profondeur désirée Vitesse de rotation: 500 à 1000 tours/minute.
 - Contrôler la profondeur à l'aide d'un cliché radiographique ou par mesurage.
- Aplanir la surface du moignon radiculaire à l'aide de la fraise à planer avec une pression modérée. Profondeur de fraisage: environ 1 mm Vitesse de rotation: environ 2000 tours/minute.
- 3/4.a) À titre de contrôle, introduire, sans exercer de pression, le tenon dans le canal radiculaire à l'aide de la clé adouille.
 - Nettoyer et désinfecter le canal radiculaire.
 - Remplir le canal de ciment.
 - Enduire le tenon de ciment.
 - Mettre le tenon en titane lentement en place.
- Réaliser la reconstitution du moignon à l'aide de matériaux d'obturation plastiques tels que par exemple avec du Composite.

IT Istruzioni per l'uso Head Master passiv:

Sistema de pernos radiculares para la reconstrucción directa con material de relleno plástico. Antes de su utilización, los sistemas deberán desinfectarse, limpiarse, secarse y esterilizarse en el autoclave: temperatura: 134°C, presión: 2,1 barios, tiempo: 5 min.

Le indicazioni dettagliate per il trattamento secondo DIN EN ISO 17664 sono disponibili nel sito www.edenta.com

- tratamiento endodóntico de la raíz dental
 - desobturación de la raíz
 - preparación de la raíz con el ensanchador
 - fresado de ajuste hasta la profundidad planeada régimen de revoluciones: 500-1.000 r.p.m.
 - verificación de la profundidad de fresado mediante radiografía o medición reducción (aprox. 1 mm) de la superficie del muñón radicular ejerciendo una suave presión con una fresa de cabeza plana (aprox. 2.000 r.p.m.), dejando una superficie lisa
- 3/4.a) control mediante introducción del perno de titanio, fijado en la llave tubular, en el conducto radicular sin ejercer presión
 - limpieza y desinfección del conducto radicular
 - obturgación del conducto con cemento

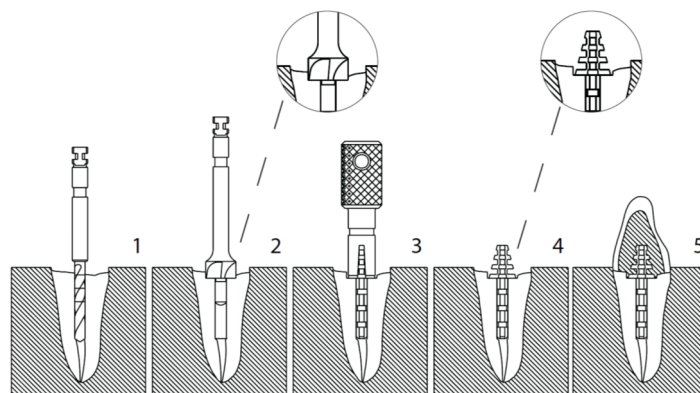

- aplicación de cemento sobre el vástago del perno
 - inserción cuidadosa del perno de titanio en el conducto radicular
- reconstrucción del muñón con material de relleno plástico como p.ej. composite

ES Instrucciones de uso Head Master, passiv:

Sistema para a reconstrução directa com material de preenchimento plástico. Sistema deve ser desinfetado, limpo, seco e esterilizado antes da primeira utilização em vapor (autoclave) e temperatura de 134°C, pressão de 2.1 bar e tempo de exposição de 5 min.

Indicaciones detalladas de utilización según DIN EN ISO 17664 www.edenta.com

- Tratamento endodóntico da raíz.
 - Desobturaçao da raíz.
 - Preparar o canal com alargador.
 - Fresagem de ajuste até à profundidade necessária; velocidade recomendada de 500 - 1000 r.p.m.
 - Verificação da profundidade do preparo através de raio-x ou medição.
- Desgaste e acerto da superfície da raíz, com broca de cabeça plana (profundidade é de aprox. 1mm) velocidade recomendada: aprox. 2000 r.p.m., com pouca pressão.
- 3/4.a) Para testar, introduzir o perno em titânio sem pressão, com a catraca.
 - Limpar e desinfetar o canal.
 - Preencher o canal com cimento.
 - Recobrir a haste do perno com cimento.
 - Inserir lenta e cuidadosamente dentro do canal.
- Dar forma e preparar o dente com material plástico p.ex. compósitos. Finalmente, construir restauração.

PT Instruções de utilização Head Master, passiv:

Sistema di perni radicolari per la ricostruzione diretta con materiale plastico. I sistemi, prima dell'uso sono da disinfettare, sciacquare, asciugare e sterilizzare nell'autoclave: Temperatura 134°C, pressione: 2,1 bar, tempo 5 minuti.

Recomendações de preparação pormenorizadas segundo DIN EN ISO 17664 www.edenta.com

- Trattamento endodontico della radice.
 - Asportazione dell'otturazione radicolare.
 - Preparazione canalare con l'allargacanal.
 - Alesatura di precisione fino alla profondità prestabilita Velocità raccomandata: 500-1000 giri/min.
 - Controllo della profondità di alesatura mediante radiografia o calibro.
- Spianare la superficie radicolare con l'apposita fresa esercitando una moderata pressione (profondità: ca. 1 mm, velocità: ca. 2000 giri/min.)
- 3/4.a) Per il controllo, inserire il perno in titanio nel canale radicolare servendosi della chiave a tubo.
 - Pulire e disinfettare il canale.
 - Riempire il canale con cemento.
 - Applicare il cemento sul gambo del perno.
 - Inserire il perno in titanio accuratamente nel canale.
- Ricostruzione del moncone con materiale plastico, per esempio composito.

RU Руководство по применению Head Master, passiv:

Для непосредственной естварами пломбировочными материалами Инструменты необходимо перед применением продезинфицировать, очистить, высушить и простерилизовать в автоклав: Температура: 134°C, Давление: 2.1 бар, Время: 5 минут

Подробные рекомендации по обработке по DIN EN ISO 17664 www.edenta.com

- Обработайте канал зуба эдодонтическим инструментом.
 - Удалите максимальное количество пломбировочного материала из канал.
 - С помощью корневого сверла подготовьте канал.
 - Высверлите канал на желаемую глубину.
 - Первоначальное сверление допускается с небольшим давлением. Минимальная рекомендуемая скорость около 500 – 1000 об/мин.
- С помощью развертки подготовьте горизонтальную площадку под штифт. Глубина реза: около 1 мм., Рекомендуемая скорость около 2000 об/мин с небольшим усилием.
- 3/4.a) Для пробы введите без давления титановый штифт с помощью ручной державки.
 - Очистите и продезинфицируйте канал зуба.
 - Заполните канал цементом.
 - Нанесите цемент на поверхность штифта.
 - Медленно и осторожно вставьте штифт в канал.
- Смоделируйте зуб из пломбировочного материала и завершите реставрацию.



EDENTA AG, Hauptstrasse 7, CH-9434 AU/SG – Switzerland
Tel.: +41 71 747 25 25 Fax: +41 71 747 25 50 e-mail: info@edenta.ch

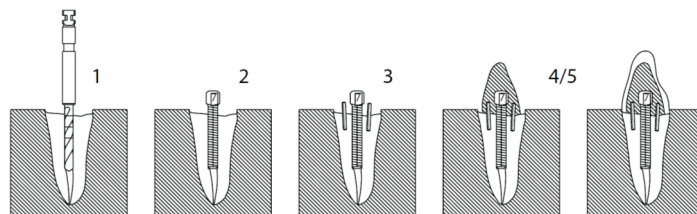

DE

Anwendungshinweise Post Master passiv:

Wurzelstift-Aufbausystem für den direkten Aufbau mit plastischem Füllmaterial. Vor Anwendung Systeme desinfizieren, spülen, trocknen und sterilisieren im Autoklav: Temperatur 134°C, Druck 2,1 bar, Zeit 5 min.

Ausführliche Aufbereitungsempfehlungen nach DIN EN ISO 17664 www.edenta.com

1. a) Endodontische Behandlung der Zahnwurzel
b) Entfernung der Wurzelfüllung
c) mit dem Erweiterer die Wurzel aufbereiten
d) Passbohrung bis zur geplanten Tiefe durchführen, Drehzahl: 500-1000 upm
e) Bohrtiefe durch Röntgeraufnahme oder Messung überprüfen
2. a) Anpassung des zylindrisch, passiven Titangewindestiftes
b) Stift nach Bedarf kürzen
3. a) Zementieren des Stiftes
b) zur Stabilisierung ist die Anbringung von parapulpären Retentionsstiften empfehlenswert
- 4/5. Kernaufbau mit plastischem Füllungsmaterial, z.B. Composite

ES

Instrucciones de uso Post Master, passiv:

Sistema para a reconstrução directa com material de preenchimento plástico. Sistema deve ser desinfetado, limpo, seco e esterilizado antes da primeira utilização em vapor (autoclave) e temperatura de 134°C, pressão de 2.1 bar e tempo de exposição de 5 min.

Indicaciones detalladas de utilización según DIN EN ISO 17664 www.edenta.com

1. a) Tratamento endodóntico da raiz.
b) Desobturação da raiz.
c) Preparar o canal com alargador.
d) Fresagem de ajuste até à profundidade necessária; velocidade recomendada de 500 - 1000 r.p.m.
e) Verificação da profundidade do preparo através de raio-x ou medição.
2. a) O perno rosqueado cilíndrico e passivo em titânio deve ser adaptado ao canal.
b) Depois o perno é cortado ao comprimento necessário.
3. a) O post master é cimentado.
b) Recomenda-se a utilização de pinos de retenção na polpa para aumentar a estabilidade.
- 4/5. Dar forma e preparar o dente com material plástico p.ex. compósitos. Finalmente, construir restauração.

GB

Post Master passiv Instruction for Use:

For Direct Restoration With Plastic Filling Materials. System has to be disinfected, cleaned, dried and sterilised before the first use; with steam (autoclave), temperature of 134°C, pressure of 2.1 bar, exposure time 5 min.

Detailed recommendations for preparation in accordance with DIN EN ISO 17664

www.edenta.com

1. a) Treat the root of the tooth endodontically.
b) Remove as much the filling of the root as possible.
c) With the root canal drill prepare the root.
d) Drill the canal to the desired depth. Recommended speed: approx. 500-1000 rpm.
e) Make sure the canal depth is determined by measurement or X-ray verification.
2. a) The cylindrical, passive threaded Titanium post must be tried in the canal.
b) Then the post is shortened to the desired length.
3. a) The post master is cemented.
b) Use Retopin Titan Pins for extra retention.
- 4/5. Shape and prepare the tooth with plastic material such as composites. Finally, build up the restoration.

PT

Instruções de utilização Post Master, passiv:

Sistema di perni radicolari per la ricostruzione diretta con materiale plastico. I sistemi, prima dell'uso sono da disinfettare, sciacquare, asciugare e sterilizzare nell'autoclave: Temperatura 134°C, pressione: 2,1 bar, tempo 5 minuti.

Recomendações de preparação pormenorizadas segundo DIN EN ISO 17664

www.edenta.com

1. a) Tratamento endodóntico della radice.
b) Asportazione dell'otturazione radicolare.
c) Preparazione canalare con l'allargacanalare.
d) Alesatura di precisione fino alla profondità prestabilita Velocità raccomandata: 500-1000 giri/min.
e) Controllo della profondità di alesatura mediante radiografia o calibro.
2. a) Adattamento del perno in titanio cilindrico con filetto passivo
b) Riduzione del perno in base alla situazione individuale
3. a) Cementazione del perno
b) Per una maggiore stabilità si consiglia di applicare perni di ritenzione parapulpari.
- 4/5. Ricostruzione del moncone con materiale plastico, per esempio composito.

FR

Instructions d'utilisation Post Master passiv:

Pour restaurations directes à l'aide de matériaux d'obturation plastiques. Avant de les utiliser il est nécessaire de désinfecter les systèmes, de les nettoyer, sécher et stériliser dans l'autoclave: température 134°C, pression 2,1 bar, durée: 5 min.

Les recommandations d'utilisation détaillées répondent à la norme DIN EN ISO 17664

www.edenta.com

1. a) Effectuer le traitement endodontique de la racine.
b) Eliminer le matériau d'obturation radiculaire.
c) Préparer la racine à l'aide de l'élargisseur.
d) Réaliser le forage primaire jusqu'à la profondeur désirée Vitesse de rotation: 500 à 1000 tours/minute.
e) Contrôler la profondeur à l'aide d'un cliché radiographique ou par mesurage.
2. a) Adapter le tenon fileté cylindrique passif.
b) Raccourcir le tenon à la longueur désirée.
3. a) Cimentier le tenon.
b) L'utilisation des tenons parapulpaires est recommandée pour augmenter la rétention.
- 4/5. Réaliser la reconstitution du moignon à l'aide de matériaux d'obturation plastiques par exemple avec du Composite.

RU

Руководство по применению Post Master, passiv:

Для непосредственной естваираи пломбировочными материалами Инструменты необходимо перед применением продезинфицировать, очистить, высушить и простерилизовать в автоклав: Температура: 134°C, Давление: 2.1 бар, Время: 5 минут

Подробные рекомендации по обработке по DIN EN ISO 17664 www.edenta.com

1. a) Обработайте канал зуба эдодонтическим инструментом.
б) Удалите максимальное количество пломбировочного материала из канал.
в) С помощью корневого сверла подготовьте канал.
г) Высверлите канал на желаемую глубину.
д) Первоначальное сверление допускается с небольшим давлением. Минимальная рекомендуемая скорость около 500 – 1000 об/мин.
2. a) Предварительно вставьте цилиндрический штифт Titanium Post с пассивной резьбой, а затем укоротите его на требуемую длину.
3. a) Зацементируйте штифт.
б) Используйте парапульпарные штифты Retopin Titan Pins в качестве дополнительного крепления.
- 4/5. Смоделируйте зуб из пломбировочного материала и завершите реставрацию.

IT

Istruzioni per l'uso Post Master passiv:

Sistema de pernos radicales para la reconstrucción directa con material de relleno plástico. Antes de su utilización, los sistemas deberán desinfectarse, limpiarse, secarse y esterilizarse en el autoclave: temperatura: 134°C, presión: 2,1 barios, tiempo: 5 min.

Le indicazioni dettagliate per il trattamento secondo DIN EN ISO 17664 sono disponibili nel sito www.edenta.com

1. a) tratamiento endodóntico de la raíz dental
b) desobturação de la raíz
c) preparación de la raíz con el ensanchador
d) fresado de ajuste hasta la profundidad planeada régimen de revoluciones: 500-1.000 r.p.m.
e) verificación de la profundidad de fresado mediante radiografía o medición
2. a) adaptación del perno roscado, cilíndrico y pasivo, de titanio
b) acortar el perno según el caso
3. a) cementado del perno
b) es recomendable aplicar espigas de retención alrededor de la pulpa para aumentar la estabilidad
- 4/5. reconstrucción del muñón con material de relleno plástico como p.ej. composite.